

PELADOR DE REVESTIMIENTO 3 EN 1

HT-S144H

PINZA PARA DESFORRE 3 EN 1

El pelador de revestimiento 3 en 1 MEXFOSERV®, es un óptimo desforrador para fibra, ya que cuenta con tres guías para el desforre de cubierta exterior de 2 mm, 900um y 250um. Tiene un diseño ergonómico que asegura una buena precisión y fiabilidad. Calibrado desde fábrica y bloqueado para que quede así establecido. Fabricado en acero medio en carbono endurecido y acabado en oxido negro, garantizando alta durabilidad.

**APLICACIONES**

- Desforre de cable para su conectorizado o fusión.
- Remueve chaqueta de cables planta interna simplex.
- Desforre de cubierta exterior de 2 mm, 900 um y 250 um.

NOTA: Imágenes ilustrativas



www.mexfoserv.com

info@mexfoserv.com

(33) 3898 2740

Adolf Horn #1737-B Artesanos Industrial
Tlaquepaque, Jalisco México C.P 45610



CARACTERÍSTICAS

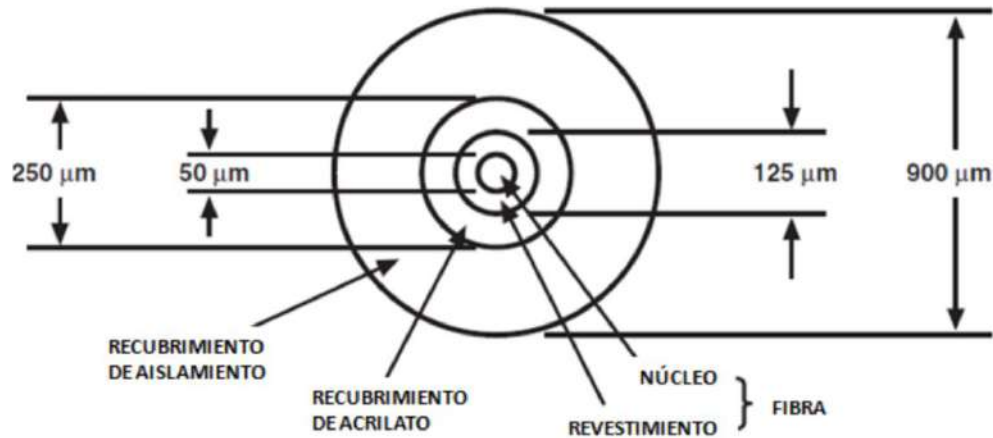
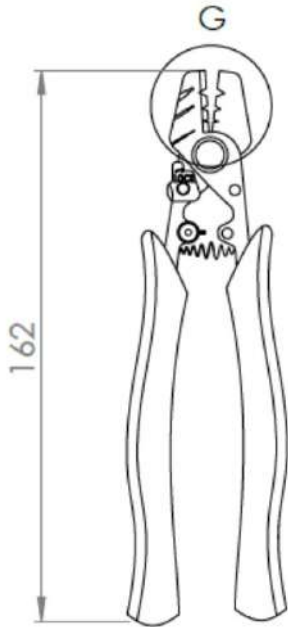
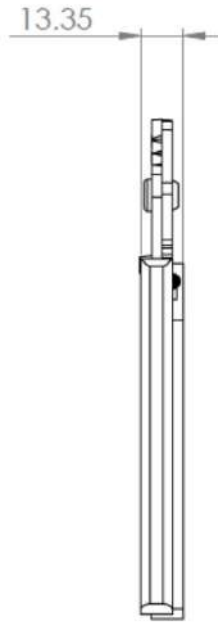
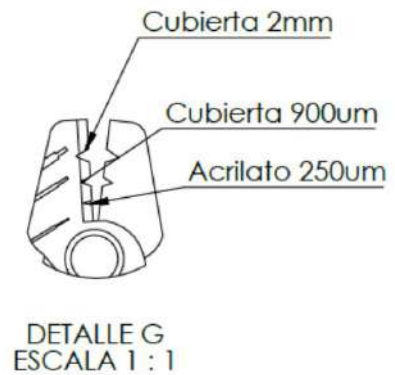

Fig 1: Estructura de la fibra

LIMPIEZA Y MANTENIMIENTO

La peladora de revestimiento debe estar limpia y seca antes y después de su uso y debe ser revisada periódicamente para su correcta operación. Se recomienda que use un limpiador aprobado por la industria de fibra óptica. Pero puede usar un cepillo de cerdas de plástico fino para eliminar los restos que puedan quedar en las guías. Es sobre todo recomendado hacer la limpieza después de su uso en las fibras que contengan gel bloqueador de agua. Con un gel desengrasante puede limpiar el cuerpo principal de la herramienta.

DIMENSIONES

Fig 2: Vista frontal

Fig 3: Vista lateral

Fig 4: Cuchillas de desforre

NOTA: Todas las dimensiones son en mm

TABLA GENERAL DE TOLERANCIAS (ISO 2768-M)		
UNIDAD (mm)		TOLERANCIA PERMISIBLE
MAYOR QUE	MENOR QUE	
0.5	3	±0.1
3	6	±0.1
6	30	±0.2
30	120	±0.3
120	400	±0.5

EMBALAJE Y ESTIBADO

TIPO DE EMPAQUE	
Individual	Peladora dentro de blíster plástico con base de cartón de 260 x 103 mm (120 gr)
Caja máster	8 empaques individuales dentro de caja de cartón CC-MEXFO00 DE 300 X 250 X 65 mm (1.06 gr)



Fig 5: Empaque individual



Fig 6: Caja máster

TIPO DE ESTIBADO	
Tarima	Tarima estándar de 1x1.2 m
Capacidad máxima	10 camas con 12 cajas máster cada una, con un total de 120 cajas por tarima (960 piezas individuales), protegidas con emplaye, esquineros y flejes.



Fig 7: Estibado

NOTA: Imágenes ilustrativas

INFORMACIÓN DE COMPRA	
CÓDIGO	DESCRIPCIÓN
HT-S144H	PINZA PARA DESFORRE 3 EN 1

\ NOTAS DEL USUARIO